

# Straßenquerschnitt 6-6

## L 50

### Bau-km: 1+227.00

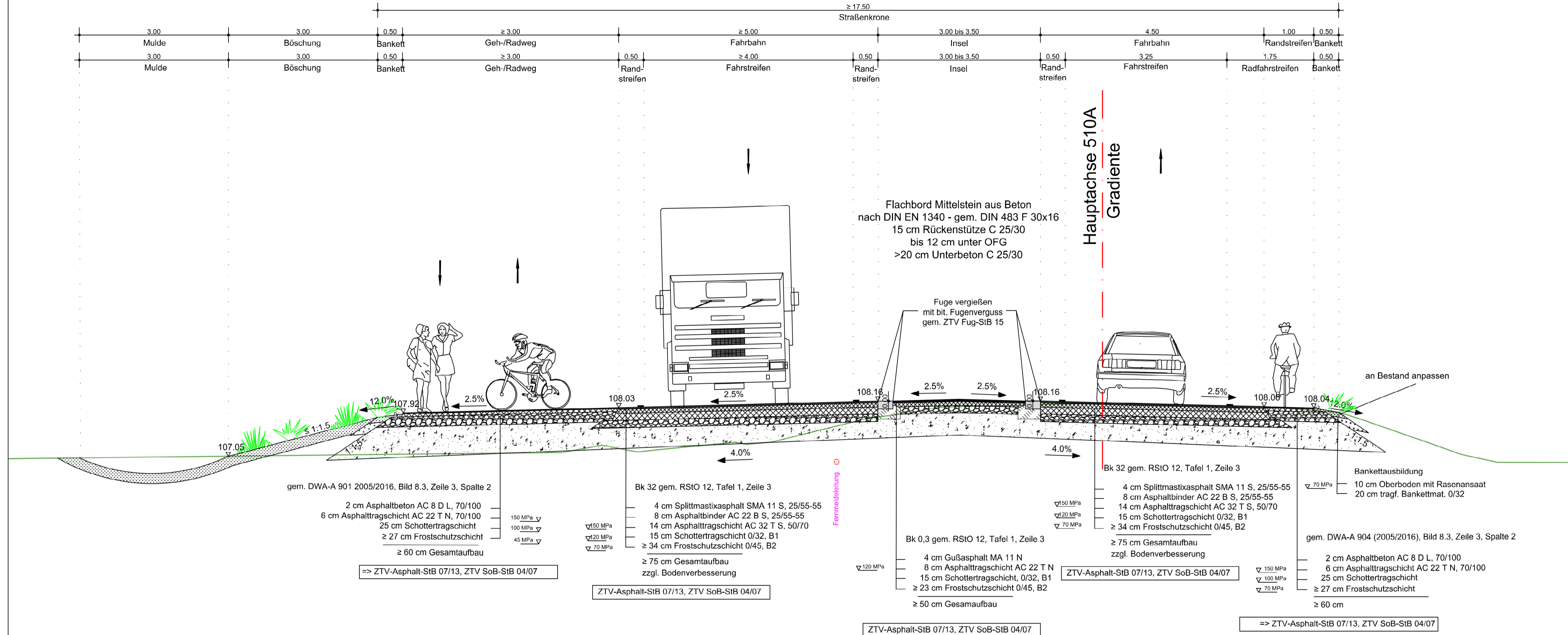

### Schnitt B - B Detail Fahrbahnteiler Querungshilfe L50

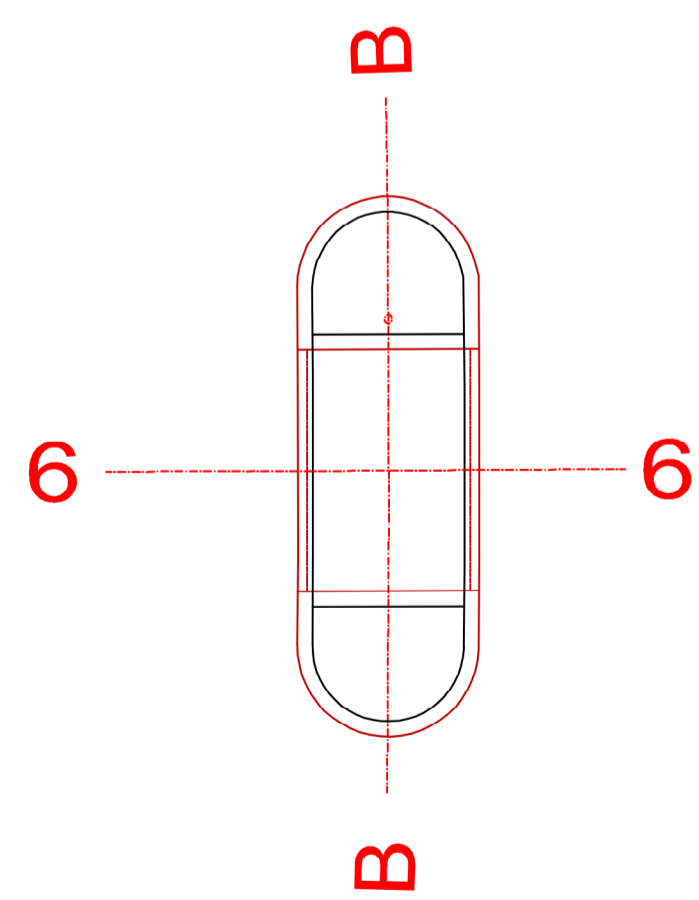
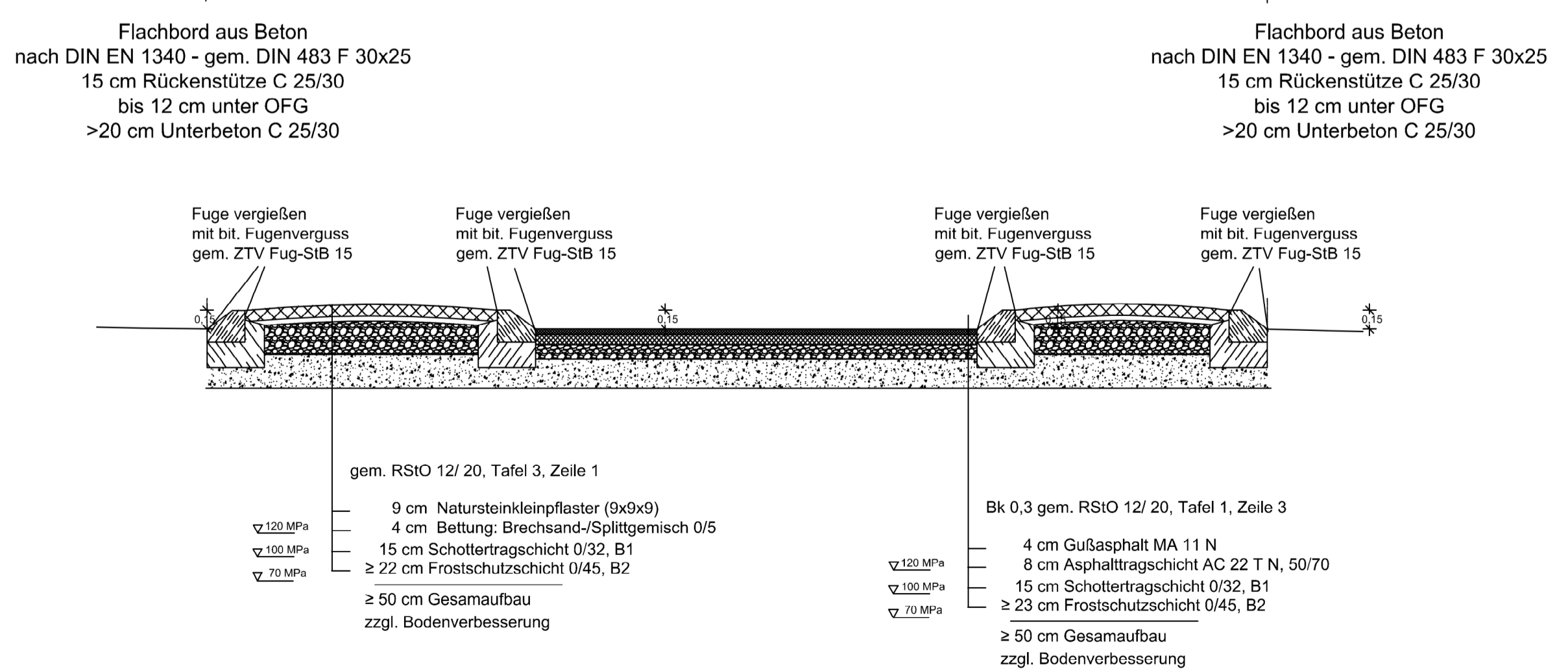

Nr.	Art der Änderung	Datum	Zeichen
01.	Ergänzung des Radfahrstreifens	13.12.2023	WKa

**BERNARD Gruppe ZT GmbH**  
 Hegelstraße 29  
 39104 Magdeburg  
 Tel. +49 391 50 96 339-0  
 Fax +49 391 53 132 25  
 info@bernard-gruppe.com  
 www.bernard-gruppe.com

**Prüfvermerk:**  
 bearbeitet 13.12.2023 WKa  
 geprüft 13.12.2023 Fifa  
 Projekt-Nr.: P 502327

**Landesstraßenbaubehörde Sachsen-Anhalt**  
 Regionalbereich Mitte  
 Tessenowstraße 12  
 39114 Magdeburg  
 Tel. 0391 - 567- 8700

**Datum:** 15.12.2023  
**Zeichen:** gez. Baier

## FESTSTELLUNGSENTWURF

Straßenbauverwaltung  
 Landesstraßenbaubehörde Sachsen-Anhalt  
 Regionalbereich Mitte  
 L 50 NK 3935006 km 0,187 bis NK 3935006 km 1,417  
 Straße / Abschn.-Nr. / Station: (von - bis)  
 PROJIS-Nr.: 22074

Unterlage / Blatt-Nr.: 14 - 1 / 06  
**Straßenquerschnitt 6-6**  
 L50 Bau-km 1+227  
 Maßstab: 1 : 50

## L50 - Baustellenzufahrten Eulenberg

**Aufgestellt:**  
 Magdeburg, den 15.12.2023  
 Landesstraßenbaubehörde Sachsen-Anhalt,  
 Regionalbereich Mitte

**Im Auftrag:** gez. Strehl